



Escola de Educação Básica Municipal Madre Leontina.

Atividade de Educação Física

Professor: Cristiano Hermes

Período de Execução da atividade: 25 de Junho de 2020

Turma: 5º Ano - Vespertino

Quinta-feira: Habilidade: EF35EF06

Fazer a atividade que está no vídeo abaixo:

Assistir ao vídeo: <https://www.youtube.com/watch?v=QQwnotqiITg>

Caso você não consiga assistir ao vídeo segue a explicação: colocar um balde em cima de uma cadeira ou banco, você deve acertar a bola três (3) vezes com a mão direita e três vezes com a mão esquerda, talvez para isso você precise de várias tentativas. Caso você não tenha uma bola pode fazê-la com meia. **Faça um vídeo curto de uma tentativa com a mão esquerda e uma com a mão direita, não precisa ter acertado.**



Escola de Educação Básica Municipal Madre Leontina.

Atividade de Educação Física

Professor: Cristiano Hermes

Período de Execução da atividade: 26 de Junho de 2020

Turma: 5º Ano - Vespertino

Sexta-feira: Habilidade: EF35EF06

Após ler o texto abaixo fazer a atividade que está no link: <http://gg.gg/hermesef5> (vale nota).

O professor receberá a nota que você tirou na avaliação no e-mail dele.

Também assista aos vídeos que o professor gravou para explicar as modalidades esportivas (eles são uma revisão do que estudamos no 3º e 4º ano).

<https://youtu.be/T2L1YBwSfjE>

<https://www.youtube.com/watch?v=aAsN8OSDjgo&t=33s>

<https://www.youtube.com/watch?v=UzeK83Tf0cg&t=22s>

Na Educação Física temos 4 modalidades esportivas e coletivas que vamos aprender esse ano, que são praticadas em quadras de esportes, são elas: Basquete, Futsal, Handebol e Voleibol.

Para podermos aprender e praticar tais esportes precisamos saber e conhecer algumas linhas de suas respectivas quadras que são importantes para a prática dessas modalidades.

Futsal: Linha da área de goleiro, pênalti, linha lateral, escanteio, meio de quadra, tiro livre, distância da bola e da barreira, o time infrator tem o direito de montar uma barreira para proteger seu gol, desde que esta respeite, no mínimo, cinco metros de distância em relação à bola

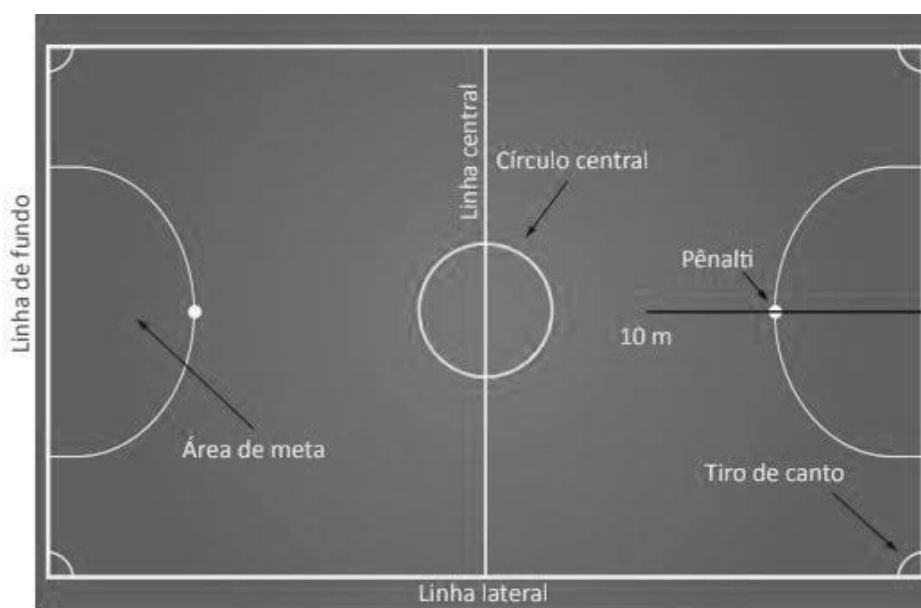

Voleibol: Linha de saque (nome), linha de ataque do voleibol, a rede onde ela fica.

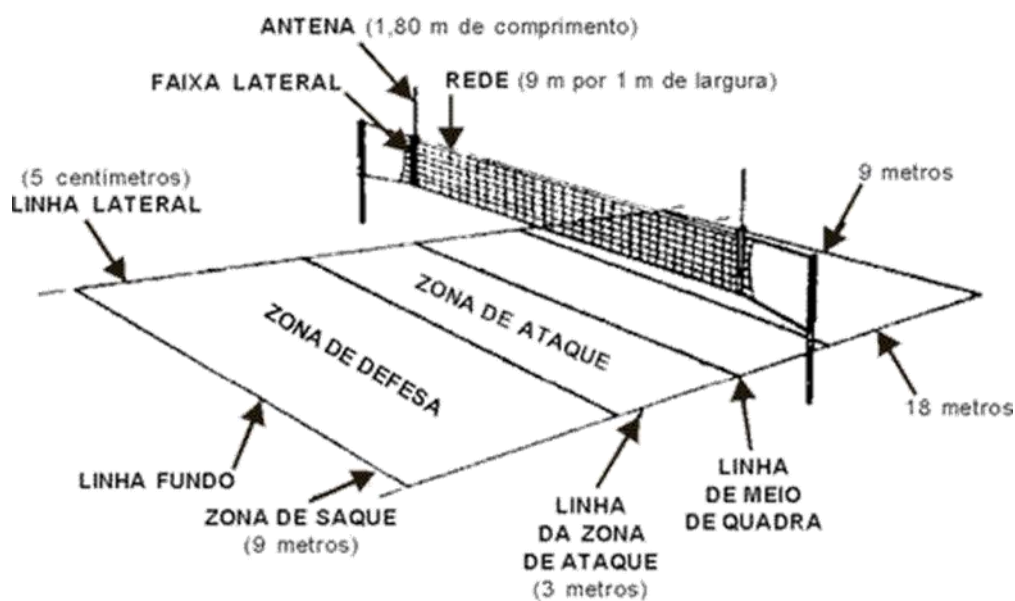

Basquete: As linhas de arremesso, as pontuações das distancias de cada linha, a altura da tabela, arremesso livre.

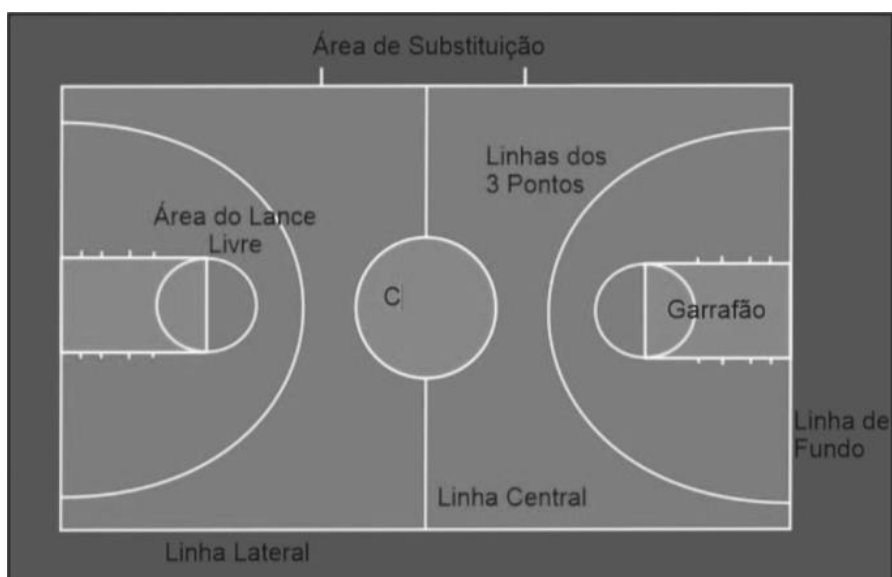
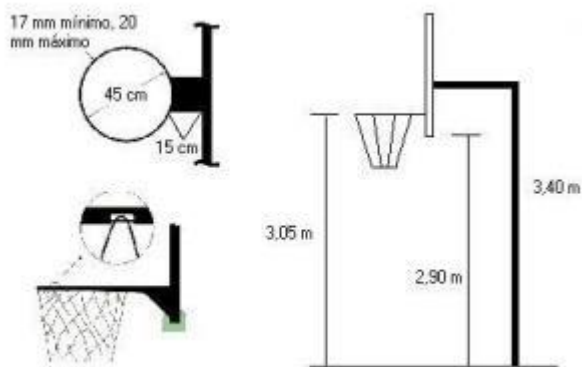

Abrços,
Professor Cristiano